

Sälekaihtimen asennusohje

Kaihtimen osat:

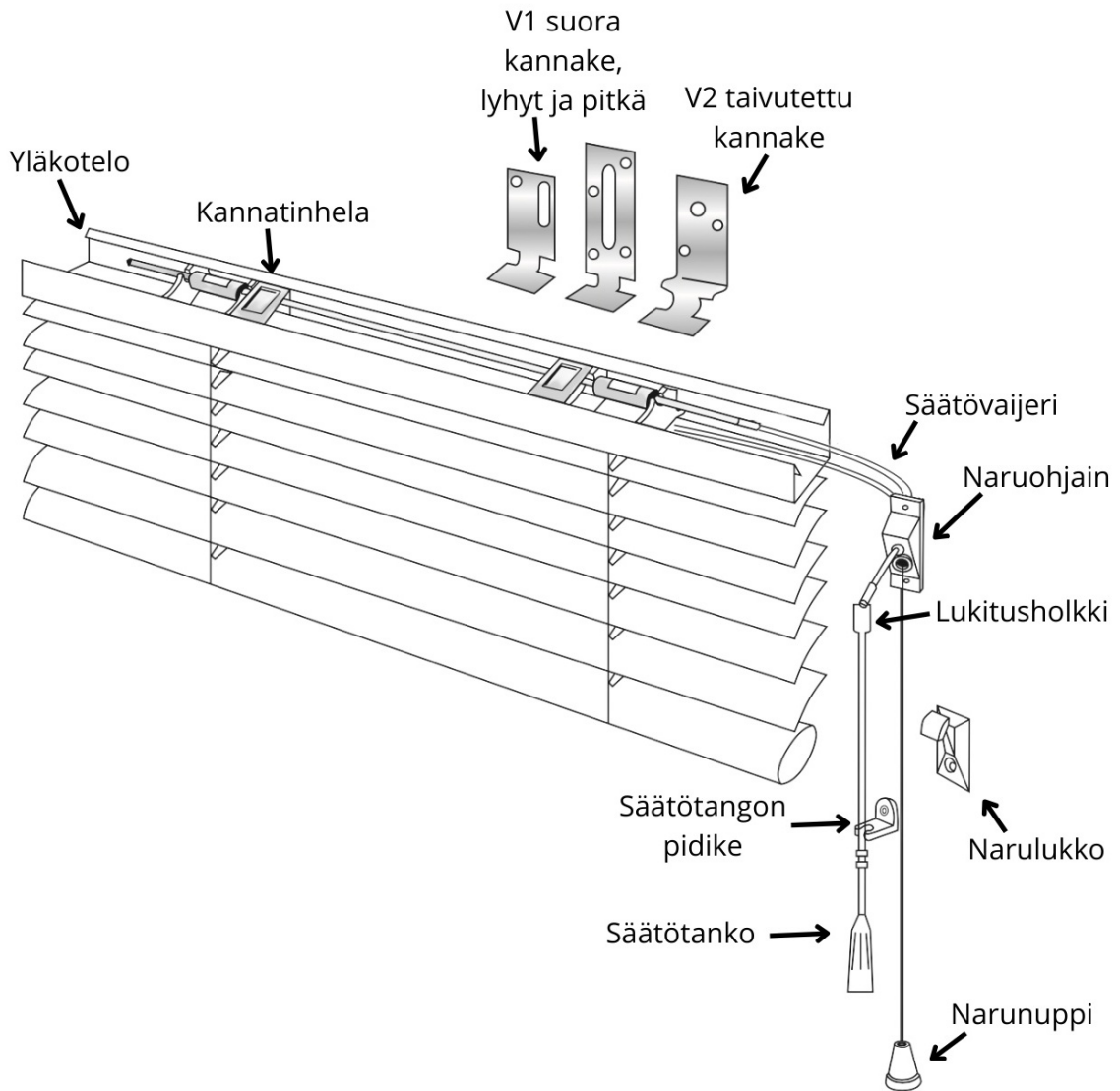

Asennus:

1. Sälekaihtimien nostonarua ja säätövaijeria varten porataan ikkunan pystypuitteen keskelle kaksi (2) 7-7,5mm reikää päällekkäin vinosti alhaalta ylöspäin. Mittaa 6 ja 7 cm ikkunapuitteen yläreunasta reikien aloituskohdaksi (tarkista kuitenkin ensin itse sopiiko annetut mitat ikkunaasi). Lasien välissä reikien pitäisi osua mahdollisimman lähelle kaihtimen yläkotelon päätä (kts. kohta 3 kuva). **Varo lasin reunaa!** Lasinreuna on yleensä noin 1,2 – 1,5 cm ympäriinsä ikkunapuitteen sisässä. Kaihdin kiinnitetään sisimmän lasin puitteeseen oheisen kuvan mukaisesti käyttäen taivutettuja kannakkeita. Kaihtimen yläkotelo menee yleensä juuri valoaukon yläpuolelle piiloon.

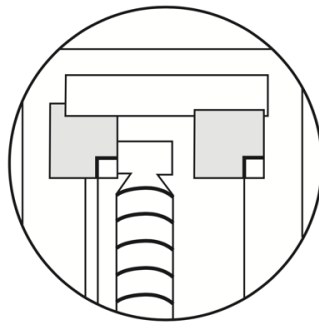

2. Pujota kannakkeet yläkotelossa oleviin kannatinheloihin.

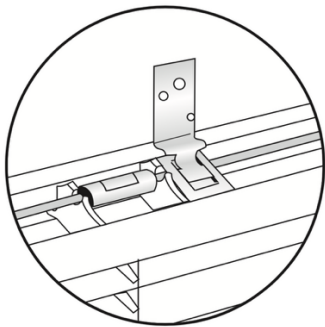

3. Nosta kaihdin ikkunan yläpuitetta vasten ja kiinnitä se ruuveilla/nauloilla kannatinraudoistaan puitteeseen.

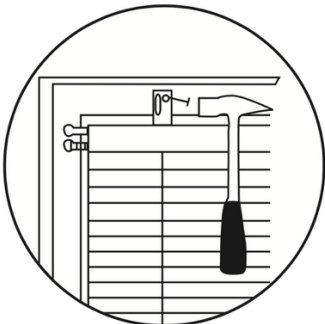

4. Työnnä naruohjaimen vieteri alemmasta reiästä (venytä vieteriä tarvittaessa). Pujota narut vieterin läpi huoneen puolelle ja taivuta vieteri kaihtimen yläkotelon sisään. Säättövaijeri työnnetään ylempäästä reiästä ohjaimen läpi. Naulaa tai ruuvaa naruohjain reikien suojuksi.

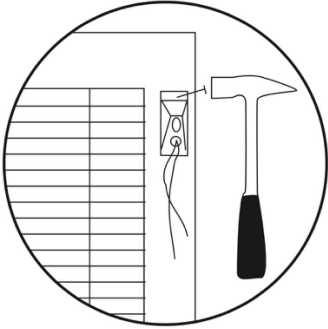

5. Liitä säätötanko lukitusholkin avulla ja kiinnitä säätötangon pidike puitteeseen säätötangon metalliholkin kohdalle. Kiinnitä narulukko n. 5-10 cm säätötangon pidikkeen alapuolelle. Mittaa nostonaru sopivan pituiseksi kaihdin alas laskettuna ja kiinnitä narukello.

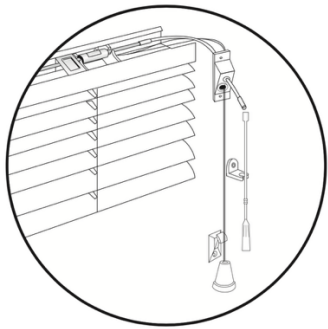

6. Toinen narulukko asennetaan vähintään 150 cm korkeuteen lattiasta. Säättönarut tulee nostaa/kiristää ylimpään koukkuun siten, ettei löysiä kuristumisvaaran aiheuttavia naruja ja lenkkejä ole alle 150 cm lattiasta.

VAROITUS

Pienet lapset voivat kuristua tuotteen vetonarujen, ketjujen, nauhojen ja sisäpuolisten narujen muodostamiin silmukoihin. Kuristusvaaran ja naruihin sotkeutumisen välttämiseksi tulee tuotteen narut pitää poissa pienten lasten ulottuvilta. Narut voivat kietoontua lapsen kaulan ympärille. Siirrä sängyt, pinnasängyt ja huonekalut tms. pois kaihtimien käyttönarujen läheisyydestä. Älä sido naruja yhteen. Varmista, että narut eivät kietoudu toisiinsa muodostaen silmukkaa.

